

CKZM16 系列 轻巧型夹紧气缸

-X2800标准型

-X2900串联型

薄型 轻量 加强夹紧力 高负载力

阔度 **20 mm**
(标准型, 串联型)

重量 **250 克**
(标准型)

最大夹紧力 **200 N**
(串联型) * 使用压力

最大负载力 **300 N** * 图 2
(标准型, 串联型) * 使用压力 0.2~0.6 MPa

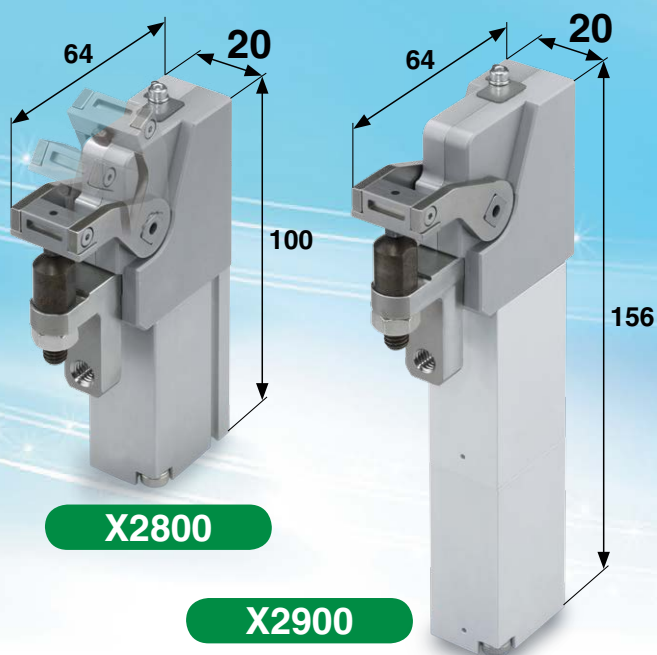

夹紧力特性

夹紧工件厚度最高可达 3.5 mm. * 图 1

- 简易调整夹紧位置
- 夹紧工件厚度在范围内, 就不需要调整组件

工件厚度与夹紧力对应比较图例
(夹紧臂长度: 25 mm, 0.6 MPa)

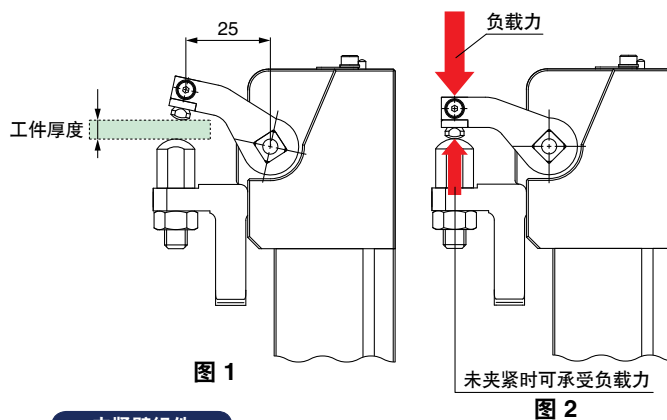
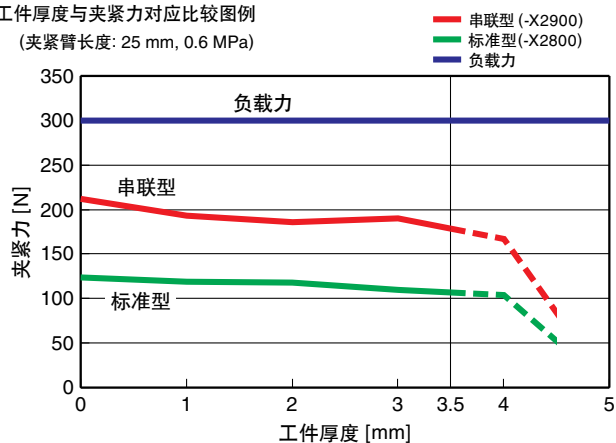

减省设计组装

夹紧臂组件 安装组件
一体化并构于夹紧气缸

