

行业/机械设备应用

电子/电路板行业插拔耐久性测试机

产品应用

MXQ系列 气动滑台气缸



MXQ系列

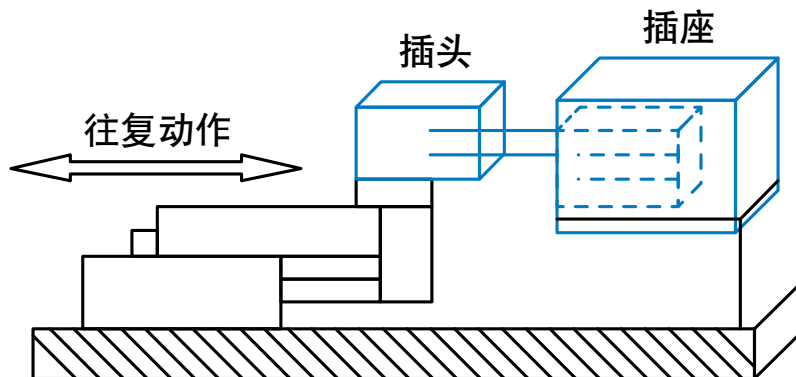

特点

导轨与缸体一体化。
使用高刚性、高精度直线导轨。

优点

整体高度降低10%。
产品重量减少22%。
允许机械动能提供64%。
滑台较薄。

应用例

工件拾放

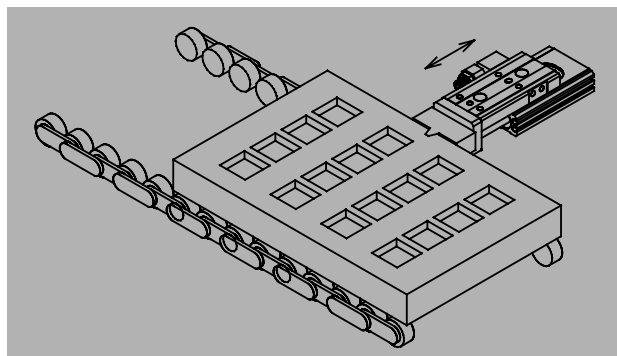

输送带托盘定位

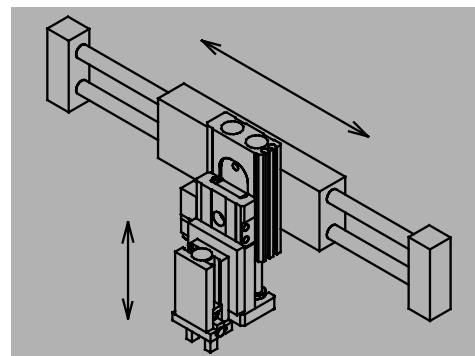

成功应用于

利用滑台精度及动作的稳定性，可应用于插头与插座的插拔耐久性测试。