

行业/机械设备应用

电子/点胶设备

产品应用

LEFS系列 密封带型电缸

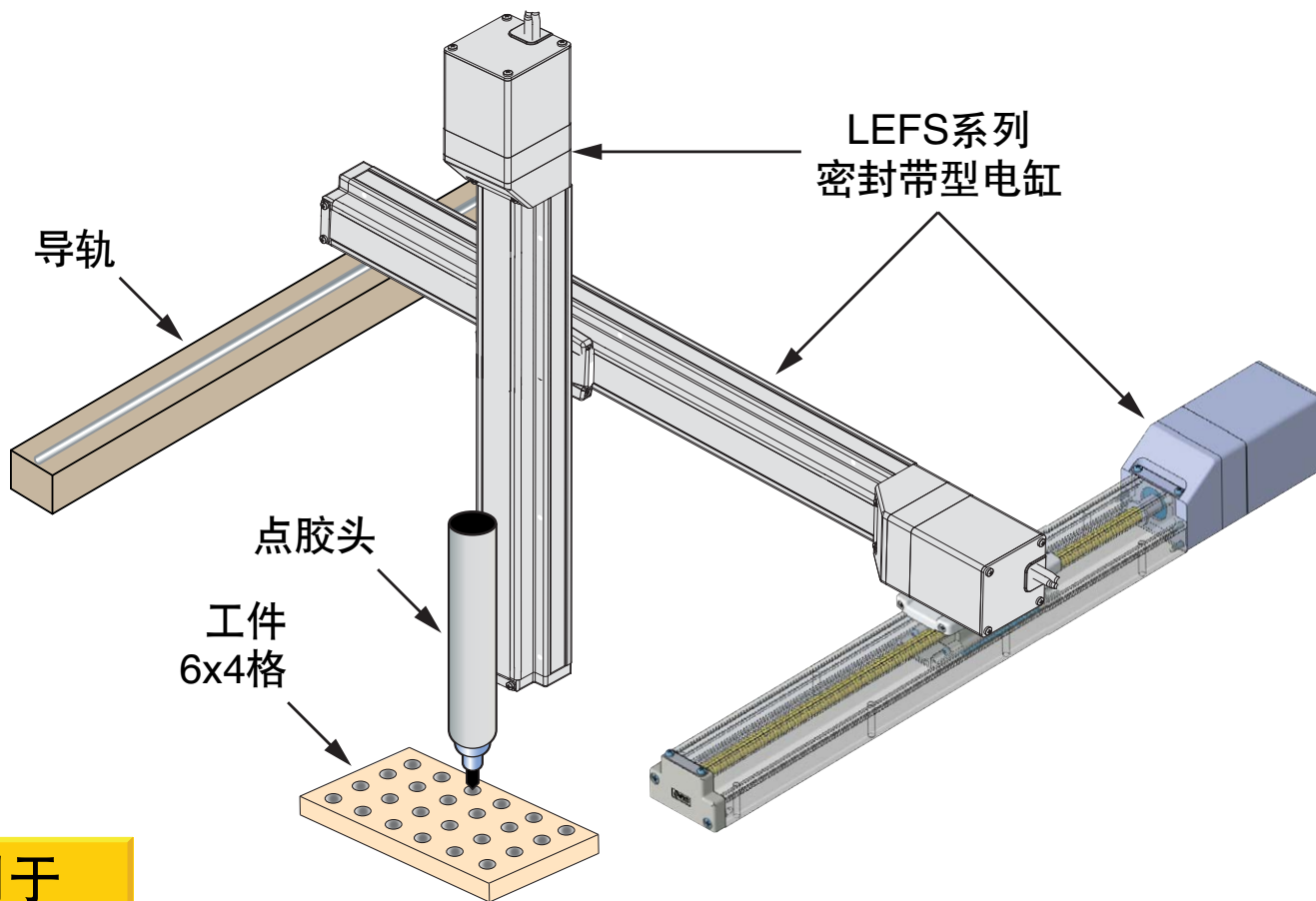

成功应用于

点胶位置24个点，用LEFS系列密封带型电缸达至高速(1400mm/s)及高精度($\pm 0.015\text{mm}$)的移动，对需要高准确度的点胶机很有帮助。