

行业/机械设备应用

食品/食用油定量灌装机

产品应用

PSE550系列 微压差传感器

## 操作简单

控制器  
PSE300

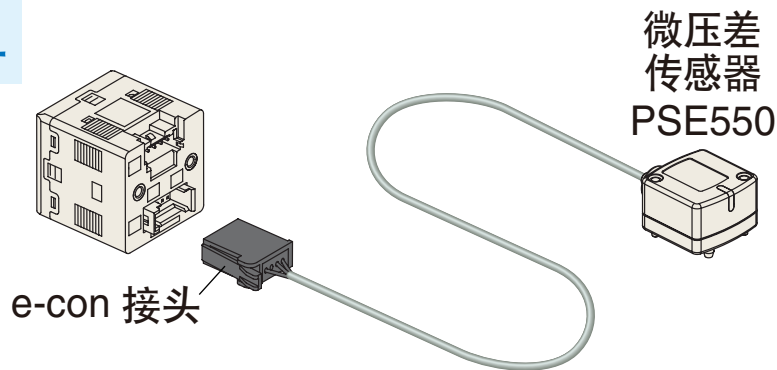

微压差  
传感器  
PSE550



## 压差范围

0~2kPa

## 精度

±1%满刻度

## 操作简单

流量  
控制

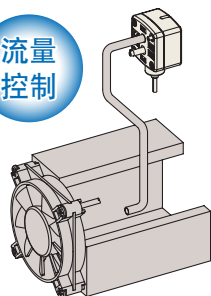

滤波堵塞  
监控

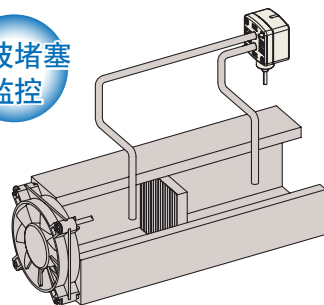

## 现场使用

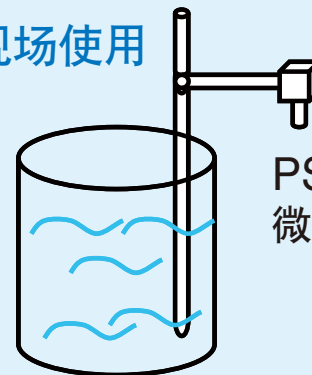

PSE550系列  
微压差传感器。

## 成功应用于

利用PSE550系列微压差传感器可准确地检测液面高度，使食用油每桶达到指定容积。