

行业 / 机械设备应用

包装 / 喷码

产品应用

LEFB电缸+CM2气缸组合在实现匀速喷码上的应用

喷码机



应用

喷码机是一种通过软件控制，使用非接触方式在产品上进行标识的设备。客户原先采用无杆缸来进行喷码，但是速度调节困难，不能按客户要求的速度来设定。因此推荐客户使用电缸，并用CM2气缸来推动电缸。电缸能保证喷码线速度相对平稳、气缸推动电缸后能实现效率加倍，提高喷码件数(4件提升至8件)。而且电缸能够控制速度，易于客户针对不同喷码工件进行设备的调整。

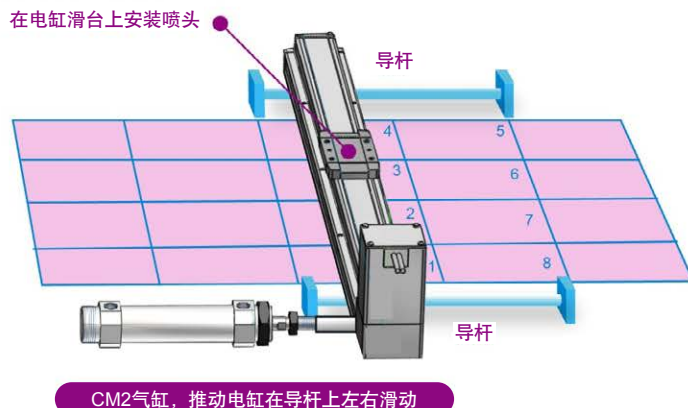

LEF系列电缸特点

- 多点精定位
- 速度可根据客户实际情况进行设定



成功应用于

成功应用于软塑包装机上喷码工位。

注：特别选项详情请咨询SMC